

TAPTONE

# SYSTÈMES DE REJET

Les systèmes de tri,  
de distribution et de  
rejet comprennent :

- Grands récipients,  
petits récipients et  
boîtes
- Systèmes de rejet sans  
transition et de rejet  
avec préalable



**TELEDYNE TAPTONE**  
*Package Inspection Systems*  
A Teledyne Technologies Company

[www.TapTone.com](http://www.TapTone.com)

# TAPTONE

# SYSTÈMES DE REJET

## SYSTÈME DE REJET DE GRANDS ET PETITS RÉCIPIENTS

Les systèmes de rejet TapTone de boîtes et de grands récipients fournissent des rejets fiables à des vitesses pouvant atteindre jusqu'à 150 récipients par minute. Ces systèmes sont conçus pour des espaces de production restreints, ils sont montés sur un convoyeur ou au sol, et supportent un lavage à grande eau. La longueur ajustable de la course, 0 à 8 po (0 à 20,3 cm), correspond parfaitement à des boîtes complètes et à de grands récipients en plastique, verre et métal.

### Caractéristiques

- Rejette des boîtes rigides
- Rejette de grands récipients en verre, plastique ou métal
- Montage sur convoyeur ou sur support au sol
- Les impératifs d'espace minimum permettent une adaptation à la plupart des chaînes de production
- Nécessite seulement signal de rejet 24 V CC
- Aucune alimentation électrique externe n'est nécessaire

## Principe de fonctionnement

Lorsqu'un signal de rejet est reçu, un solénoïde est activé, permettant à la pression d'air d'étendre le système d'éjection qui repousse le récipient ou la caisse défectueuse hors de la chaîne de production. La durée d'extension du système d'éjection est fonction de la largeur du signal de rejet. Lorsque le signal cesse, le système d'éjection et son vérin reviennent à leur emplacement de repos ou en position rétractée.



### Spécifications du système

<b>Performances</b>	..... 150 récipients/minute maximum
<b>Types de récipients</b>	..... Plastique, métal, verre et carton
<b>Espacement</b>	..... Aucun requis
<b>Déplacement</b>	..... 0-8 po (0-20,3 cm)
<b>Électricité</b>	..... 24 V CC (fourni par le signal de rejet)
<b>Air</b>	..... 40-80 psi (2,8 - 5,6 bar) Régulateur-Filtre à air inclus Pression maximum de la conduite 150 psi (11 bar)
<b>Matériau</b>	..... Acier inoxydable, NEMA 4X, IP65
<b>Montage</b>	..... Montage sur convoyeur ou sur support au sol
<b>Hauteur du support</b>	..... 0-72 po (0-182,8 cm)
<b>Poids</b>	..... 15 lb (6,8 kg) système de rejet seulement
<b>Dimensions</b>	..... 16 1/2 po x 5 1/8 po x 8 1/2 po (Longueur x largeur x hauteur) (41,9 cm x 13 cm x 21,6 cm)

### Système de rejet de boîtes de 8 po - montage au sol (le montage sur convoyeur n'est pas présenté)

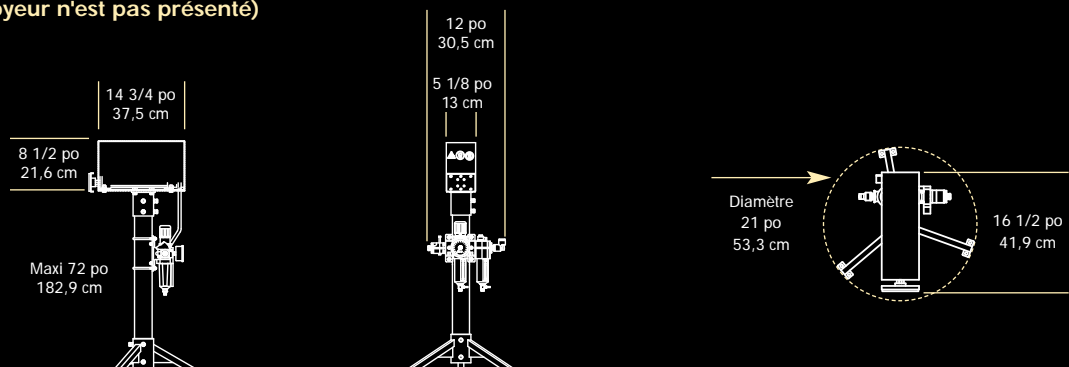

## SYSTÈME DE REJET PNEUMATIQUE À GRANDE VITESSE

Les systèmes de rejet à haute vitesse fournissent une éjection fiable jusqu'à 2000 récipients par minute et sont disponibles avec une longueur de course fixe de 0,5 ou 1 po (1,2 cm ou 2,5 cm). Ces systèmes sont conçus pour des espaces de production restreints, ils sont montés sur un convoyeur ou au sol, et supportent un lavage à grande eau.

### Caractéristiques

- Haute vitesse de rejet de récipients en verre, en plastique ou en métal
- Montage sur convoyeur ou sur support au sol
- Les impératifs d'espace minimum permettent une adaptation à la plupart des chaînes de production
- Nécessite seulement signal de rejet 24 V CC
- Aucune alimentation électrique externe n'est nécessaire

## Principe de fonctionnement

Lorsqu'un signal de rejet est reçu, un solénoïde est activé, permettant à la pression d'air d'étendre le système d'éjection qui repousse le récipient ou la caisse défectueuse hors de la chaîne de production. La durée d'extension du système d'éjection est fonction de la largeur du signal de rejet. Lorsque le signal cesse, le système d'éjection et son vérin reviennent à leur emplacement de repos ou en position rétractée.



### Spécifications du système

<b>Performances</b>	1/2 po (1,2 cm) 0-2 000 récipients/min 1 po (2,5 cm) 0-1500 récipients/min
<b>Types de récipients</b>	Verre, plastique, métal
<b>Espacement</b>	Aucun requis
<b>Déplacement</b>	1/2 po ou 1 po (1,2 cm ou 2,5 cm)
<b>Électricité</b>	24 V CC (fourni par le système de contrôle), 17 W
<b>Air</b>	40-80 psi (2,8-5,6 bar) Régulateur-Filtre à air inclus Pression maximum de la conduite 150 psi (11 bar)
<b>Matériau</b>	Acier inoxydable, NEMA 4X, IP65
<b>Montage</b>	Montage sur convoyeur ou sur support au sol
<b>Hauteur du support</b>	0-72 in (0-182,8 cm)
<b>Poids</b>	12 lb (5,5 kg) système de rejet seulement
<b>Dimensions</b>	9 po x 3 5/8 po x 6 po (22,9 cm x 9 cm x 15,2 cm) (Longueur x largeur x hauteur)

Système de rejet 1/2 po / 1 po - montage sur convoyeur  
(le montage au sol n'est pas présenté)

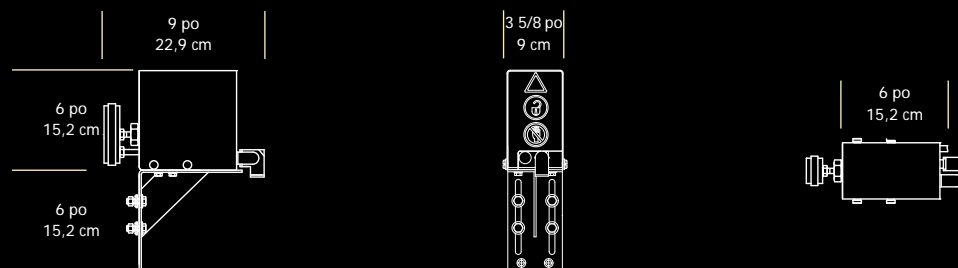

## CENTRO FLEX CENTRO FLEX 160

### Système de tri et de distribution pour récipients en verre, en plastique et en métal

Les systèmes CENTRO FLEX sont des systèmes polyvalents de tri et de distribution pour le déplacement vertical de récipients fabriqués en plastique, en verre et en métal à la vitesse maximum des convoyeurs. Le système peut rejeter jusqu'à 800 récipients par minute et nécessite moins de 75 cm de l'espace d'un convoyeur.

#### Caractéristiques

- Distribution/rejet à haute vitesse
- Le rejet vertical diminue/élimine le nettoyage des liquides répandus
- Le montage sur convoyeur diminue les coûts d'installation
- Les impératifs d'espace minimum permettent une adaptation à la plupart des chaînes de production
- Un seul système pour les récipients en plastique, en verre et en métal
- Se règle automatiquement en fonction de la vitesse des convoyeurs



#### Spécification du système

<b>Performances</b>	800 récipients/minute maximum
<b>Types de récipients</b>	Plastique, métal et verre, poids : < 5,5 lb (< 2,5 kg)
<b>Espacement</b>	Environ 1 1/2 po (3,8 cm)
<b>Déplacement</b>	
<b>Centro Flex</b>	0–4 po (0–10 cm)
<b>Centro Flex 160</b>	0–6 po (0–15 cm)
<b>Électricité</b>	110/220 V CA, 50/60 Hz, 100 watts maximum
<b>Air</b>	Minimum: 80 psi (6 bar) Maximum: 200 psi (14 bar)
<b>Matériau</b>	Acier inoxydable, NEMA 4X, IP54
<b>Montage</b>	Montage pour convoyeurs
<b>Poids</b>	18 lb / 24 lb (8 kg / 11 kg) (système de rejet seulement)
<b>Dimensions (Longueur x largeur x hauteur)</b>	
<b>Centro Flex</b>	20 1/2 po x 6 1/3 po x 29 1/2 po (52 cm x 16 cm x 75 cm)
<b>Centro Flex 160</b>	26 po x 6 1/3 po x 29 1/2 po (66 cm x 16 cm x 75 cm)

## Principe de fonctionnement

Quinze segments pneumatiquement extensibles de rejet sont activés en générant une courbe vers l'extérieur pour diriger la bouteille rejetée vers le convoyeur adjacent. Lors du passage du récipient, chaque segment individuel revient à sa position neutre ou rétractée, sans affecter le récipient suivant.

#### CENTRO FLEX

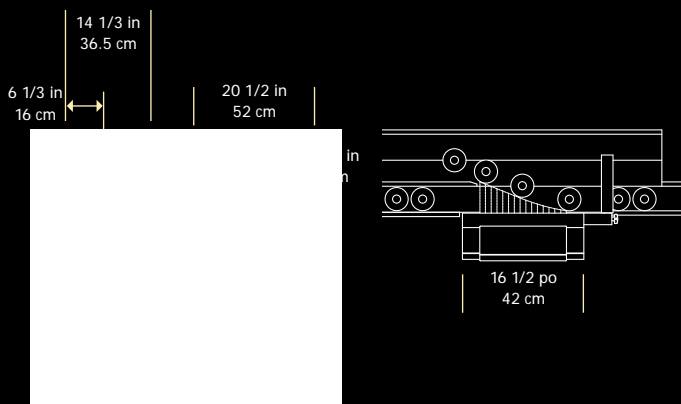

#### CENTRO FLEX 160

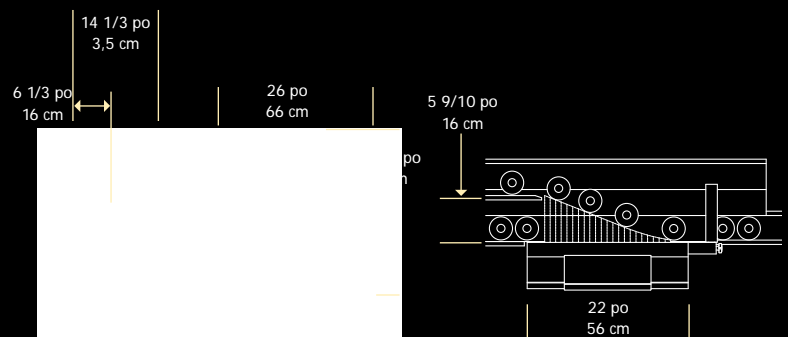

## SYNCHRON 30/50

### Système de tri linéaire, de distribution et de rejet

Les systèmes SYNCHRON assurent un transfert vertical des récipients indépendamment de leur forme ou du matériau les composant. Ceci permet leur utilisation sur des chaînes de remplissage avec des récipients de forme, de diamètre, de hauteur et de poids différents sans aucun réglage mécanique ou électrique du système de rejet. Chaque système comprend une station de rejet et une armoire de contrôle.

### Caractéristiques

- Distribution/rejet à haute vitesse
- Le rejet/la distribution verticale garantis éliminent le nettoyage dû aux liquides répandus
- Un seul système pour les récipients en plastique, en verre et en métal
- Synchronisation automatique avec la vitesse des convoyeurs
- Transfert vers le convoyeur de rejet sans changement de direction ou de vitesse



### Spécifications du système

<b>Performances</b>	SYNCHRON 30 ; 500 récipients/min SYNCHRON 50 ; 800 récipients/min
<b>Types de récipients</b>	Verre, plastique, métal
<b>Espacement</b>	3/4 po (1,9 cm)
<b>Déplacement</b>	4 7/10 – 5 1/10 po (12 cm / 13 cm)
<b>Electrical</b>	110/240 V CA, 50/50 Hz 380/460 V CA, 50/60 Hz
<b>Air</b>	80–120 psi (6–8 bar)
<b>Matériau</b>	Acier inoxydable, IP 56 (unité de rejet), IP65 (armoires de contrôle)
<b>Poids lbs/kg</b>	SYNCHRON 30 ; 440 lb/200 kg SYNCHRON 50 ; 660 lb/300 kg
<b>Dimensions (Longueur x largeur x hauteur)</b>	Station de rejet SYNCHRON 30 39 po x 21 po x 19 po (100 cm x 53 cm x 49 cm) Station de rejet SYNCHRON 50 62 po x 21 po x 24 po (157 cm x 53 cm x 60 cm) Armoire de contrôle (SYNCHRON 30/50) 30 po x 12 po x 30 po (76 cm x 30 cm x 76 cm)

## Principe de fonctionnement

Quand un signal de rejet est reçu, le système de contrôle active les segments contrôlés selon une séquence progressive pour transférer en douceur le récipient en dehors du convoyeur principal. En présence de rejets consécutifs, les segments restent étendus dans leur position active.

### SYNCHRON 30

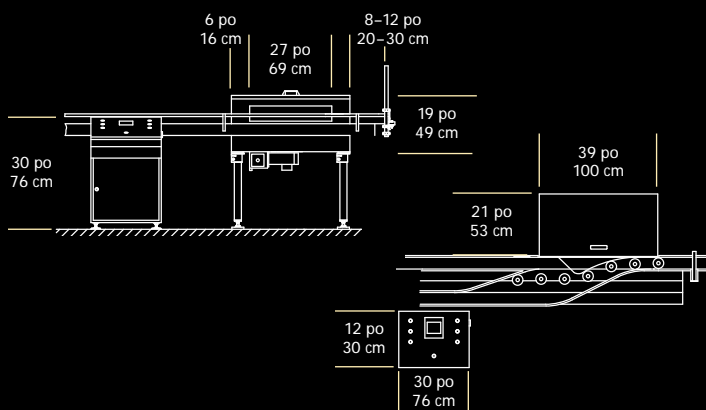

### SYNCHRON 50

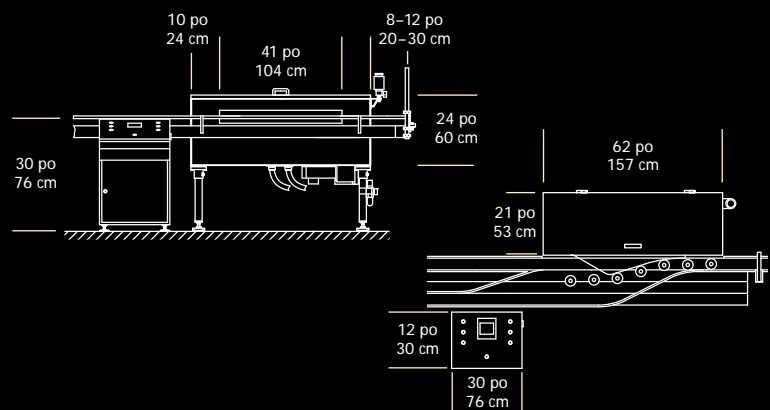

## TEST GRATUIT SUR LES PRODUITS

Teledyne TapTone offre un test gratuit des produits afin de s'assurer que ceux-ci peuvent être inspectés avec la technologie adaptée avant d'acquérir un système TapTone. Nos ingénieurs d'application vous renverront en rapport complet sur la testabilité de votre produit. Pour soumettre des échantillons à notre évaluation, veuillez nous appeler ou consulter notre site Web afin d'obtenir un formulaire de test des produits.

## CENTRO TRANSLINER PNEUMATIQUE

### Système de tri et de distribution pour récipients en verre, en plastique et en métal

Le Centro Transliner est un système de rejet vertical qui trie et distribue des récipients pouvant atteindre jusqu'à 8,8 lb (4 kg) et qui peut être utilisé pour des besoins complexes de distribution. Même les bouteilles en plastique contenant au moins 20 mm de liquide sont triées dans la position verticale. Le Centro Transliner est aussi adapté à l'utilisation avec des formes inhabituelles de bouteilles en verre.

### Caractéristiques

- Rejet et distribution en position verticale des récipients
- Contrôle électronique précis de la plaque de transfert
- Tri multiple dans des espaces confinés
- Usure réduite et conception solide
- Fonctions intégrées d'autodiagnostic



### Spécifications du système

<b>Performances</b>	..... Jusqu'à 600 récipients/minute
<b>Types de récipients</b>	..... Verre, métal, plastique
<b>Espacement</b>	..... Aucun requis
<b>Électricité</b>	..... 24 V CC (fourni par le signal de rejet)
<b>Air</b>	..... 80–120 psi (6–8 bar)
<b>Dimensions</b>	..... 18 1/2 po x 13 13/16 po x 27 11/16 po
<b>(Longueur x largeur x hauteur)</b>	..... (47 cm x 35 cm x 55 cm)

## Principe de fonctionnement

Le Centro Transliner est utilisé pour le transfert vertical de récipients dans des conditions extrêmes de confinement. La séquence de déplacement mécanique est conçue de telle manière que les bouteilles devant être éjectées sont transportées à une vitesse définie. La plaque de transfert se rétracte hors du trajet du convoyeur ce qui assure aux bouteilles avoisinantes de ne pas être touchées.

### CENTRO TRANSLINER

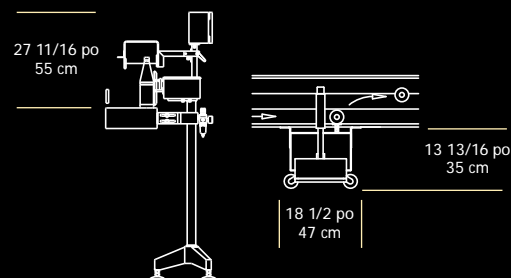

**TELEDYNE TAPTONE**  
Package Inspection Systems  
A Teledyne Technologies Company

www.TapTone.com

49 Edgerton Drive • North Falmouth, MA 02556 États-Unis

Tél : 508.563.1000

Fax : 508.564.9945

E-Mail : [taptone@teledyne.com](mailto:taptone@teledyne.com)

Certifié ISO 9001, conforme CE

AWN: 07-010. 9/2007. Spécifications sujettes à modification sans avis préalable.  
TAPTONE est une marque commerciale enregistrée de TELEDYNE TAPTONE. Copyright 2007, TELEDYNE TAPTONE.