

TAPTONE

500

Système d'inspection multifonctions pour des récipients en **plastique**, en métal et en verre

Technologie à capteurs multiples dans un seul système d'inspection

- Niveau de remplissage
- Détection de fuites
- Détection d'une aspiration
- Détection d'une pression
- Défauts physiques

Capsule haute ou mal positionnée, capsule absente, bouchon couronne endommagé, étiquette manquante, manchon de garantie et opercule en aluminium absents.



Logiciel TapTone PC en option

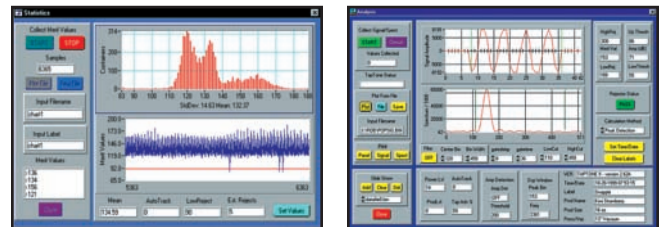

Configuration et contrôle du système à distance par un ordinateur et recueil des données en temps réel



TELEDYNE TAPTONE
Package Inspection Systems
A Teledyne Technologies Company

www.TapTone.com

TAPTONE

500

Technologie à capteurs multiples dans un seul système d'inspection

Inspections polyvalentes/Contrôles simplifiés

Le TapTone 500 fournit une inspection complète des récipients pour les défauts physiques, le niveau de remplissage, la détection de fuites, la pression et la dépression. En cas de connexion au logiciel TapTone PC Software, cette combinaison d'offres exceptionnelles propose un système imbattable de configuration rapide du produit, d'utilisation facile, de recueil des données en temps utile et de suivi des rejets. Le TapTone 500 est une solution rentable d'inspection de vos récipients en plastique, en métal et en verre.

Caractéristiques

- Jusqu'à 2 000 récipients par minute
- 1-3 Capteurs principaux d'inspection : Acoustique, Proximité et Rayons X
- 7 entrées numériques en option
- Deux sorties de rejet indépendantes pour trier les récipients
- Options de montage au sol et sur convoyeur des capteurs
- Classification NEMA 4X, IP65



Principes de fonctionnement

Technologie acoustique

Elle mesure la pression ou la dépression dans des récipients qui ne présentent pas de déformation mesurable du couvercle, comme les bouteilles de bière, les briques de café, les récipients en plastique avec des fermetures en composite et des boissons à base de lait dans des récipients métalliques. Le capteur acoustique travaille en appliquant un « coup léger » sur la partie supérieure de chaque récipient. La réponse sous forme de tonalité est directement proportionnelle à la pression ou à la dépression à l'intérieur du récipient, et la fréquence de la tonalité est mesurée et comparée aux limites de rejet définies par l'utilisateur, et les récipients hors limites seront rejetés. La technologie acoustique est utilisée sur les capsules ou sur les bouchons-couronnes pour lesquels le produit n'est pas en contact avec la fermeture.



Technologie de proximité

Elle mesure la pression ou la dépression dans les conserves de nourriture et de boissons, les bocaux en verre et les bouteilles avec des fermetures automatiques en mesurant la déformation de la fermeture. Le capteur de proximité produit un champ magnétique continu qui surveille la distance avec le couvercle métallique et génère une tension analogique proportionnelle. Le signal continu de proximité est échantillonné numériquement pour produire une note du profil du couvercle. La note du profil est alors comparée aux limites définies par l'utilisateur. Les récipients avec une déformation du couvercle en dehors de ces limites sont rejetés.

Capacités logicielles et de réseau

- Configuration et basculement rapides des produits
- Protection par mot de passe
- Capacité de stockage de plusieurs types de produits
- Prend en charge plusieurs langues
- Port d'interface série RS-232

Inspections supplémentaires

Elles comprennent l'absence de capsule, capsule haute/mal positionnée, étiquette manquante, manchon de garantie et opercule en aluminium absents.

Technologie du rejet

Utilisée pour rejeter des produits défectueux hors d'un convoyeur à grande vitesse. En choisissant « rejet sans transition » ou « rejet avec préalable », vous détenez la souplesse de rejeter avec fiabilité des produits qui ne sont pas conformes à vos critères d'inspection. Teledyne TapTone propose une large gamme de systèmes de rejet. Reportez-vous à la brochure Systèmes de rejet TapTone pour de plus amples informations sur les produits.

Capacité d'inspections multiples

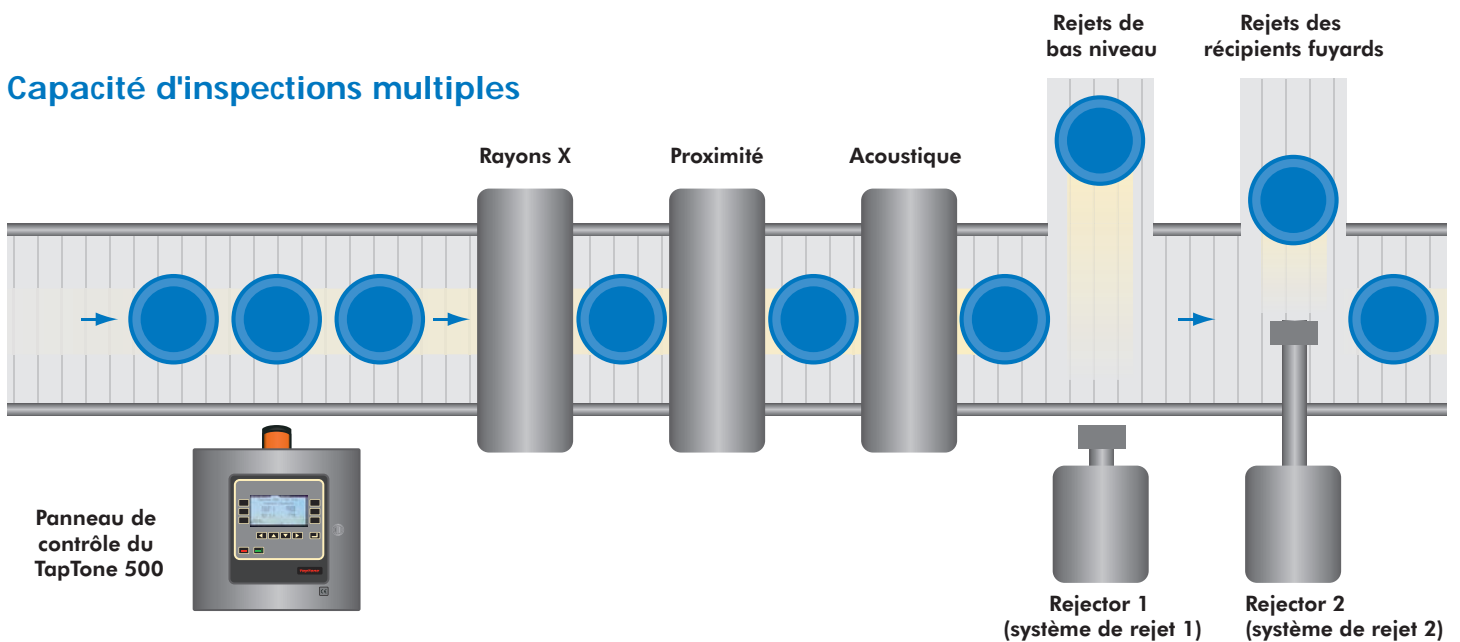

Technologie aux rayons X

Elle mesure le niveau de remplissage du produit dans des récipients en acier, en aluminium, en verre, en plastique et en papier. Un tube à rayons X est utilisé pour produire un faisceau à faible énergie. Le faisceau de rayons X pénètre le côté du récipient dans la zone du niveau de remplissage. Un détecteur de rayons X est positionné sur le côté opposé du récipient pour mesurer l'intensité du faisceau ayant traversé le récipient. L'intensité du faisceau est alors comparée à des niveaux d'énergie acceptable afin de déterminer le niveau relatif de remplissage de chaque récipient. Le capteur de rayons X est utilisé pour mesurer à la fois un sur-remplissage et un sous-remplissage des produits dans tous les types de récipients.



TAPTONE 500

SPÉCIFICATIONS STEM

CARACTÉRISTIQUES TECHNIQUES GÉNÉRALES

Circuit électrique 115–230 VAC ± 10%, 50–60 Hz, monophasé, 300 watts, 15 amp

Sorties numériques 1-6 5–60 V CC, 3,5 A, normalement ouvert

Entrées numériques 1-7 3–30 V CC, à la source

Vitesse de fonctionnement 2 000 récipients par minute maximum (proximité, rayons X, laser, entrées numériques) 1 500 récipients par minute maximum (acoustique)

Température de fonctionnement 0 °C à 50 °C (32 °F à 122 °F)

Humidité 0 à 90 % sans condensation

Altitude Du niveau de la mer à 3035 m (10 000 pieds)

ENCEINTE DE CONTRÔLE

Matériel Acier inoxydable, NEMA 4X, IP65

Lavage à grande eau Eau à basse pression

Interface utilisateur LCD, 240 x 128 pixels, rétroéclairage

Signal de rejet 24V CC, 1 A, durée et largeur variables des impulsions

PARAMÈTRES DE RADIOGRAPHIE

Source des rayons X Tube à rayons X, 30–75 kV, < 0,2 mA

Détecteur de rayons X Tube photomultiplicateur (PMT), plage de détection de 1 po (25,4 mm)

TEST GRATUIT SUR LES PRODUITS

Teledyne TapTone offre un test gratuit des produits afin de s'assurer que ceux-ci peuvent être inspectés avec la technologie adaptée avant d'acquérir un système TapTone. Nos ingénieurs d'application vous renverront en rapport complet sur la testabilité de votre produit. Pour soumettre des échantillons à notre évaluation, veuillez nous appeler ou consulter notre site Web afin d'obtenir un formulaire de test des produits.

Enceinte de contrôle

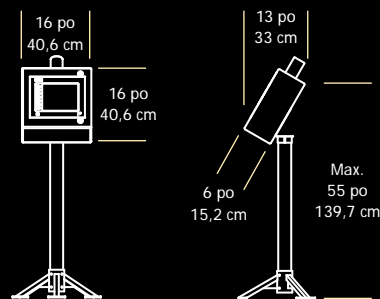

Enceinte de contrôle avec rayons X (SSV-X)

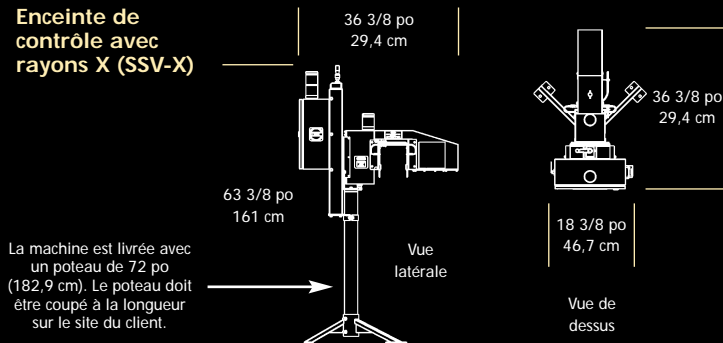

Télécommande de montage du système à rayons X (RTV-X)

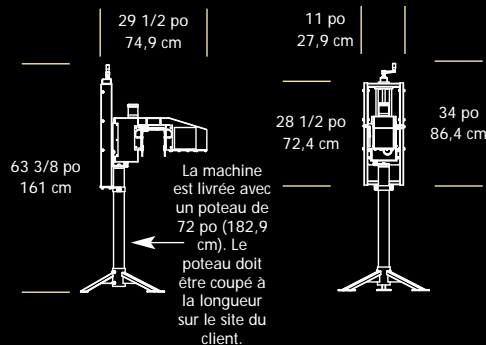

Montage des capteurs en option

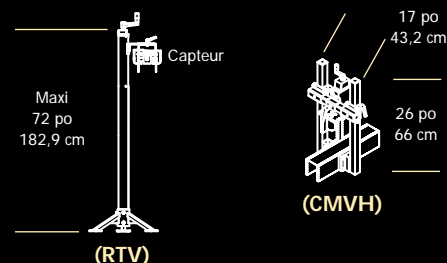

TELEDYNE TAPTONE
Package Inspection Systems
A Teledyne Technologies Company

www.TapTone.com

49 Edgerton Drive • North Falmouth, MA 02556 États-Unis

Tél : 508.563.1000

Fax : 508.564.9945

E-Mail : taptone@teledyne.com

Certifié ISO 9001, conforme CE

AWN: 07-005. 8/2007. Spécifications sujettes à modification sans avis préalable. TAPTONE est une marque commerciale enregistrée de TELEDYNE TAPTONE. Copyright 2007, TELEDYNE TAPTONE.