

TAPTONE

500

Sistema de inspección multifunción para envases de vidrio, plástico y metal

Tecnología de Sensor Múltiple en un Sistema de Inspección

- Nivel de llenado
- Detección de fuga
- Detección de vacío
- Detección de presión
- Defectos físicos
*tapa alta o deformada,
tapa faltante, coronas dañadas,
etiquetas faltantes, banda de
seguridad faltante y sellos de
aluminio faltantes.*



TapTone
PC Software
Opcional

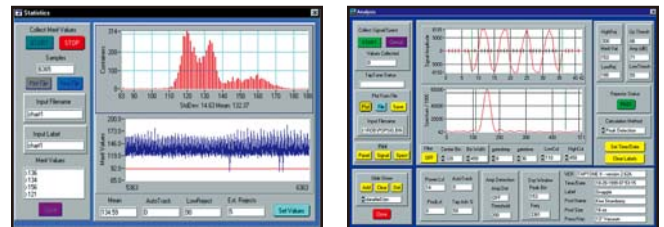

Configuración remota y control del sistema desde una computadora
y recolección de datos en tiempo real



TELEDYNE TAPTONE
Package Inspection Systems
A Teledyne Technologies Company

www.TapTone.com

TAPTONE

500

Tecnología de sensor múltiple en Un sistema de inspección

Inspección versátil/Control simplificado

TapTone 500 ofrece inspección completa de los envases por defectos físicos, nivel de llenado, detección de fuga, presión y vacío. Cuando está conectado con el PC Software TapTone, esta valiosa combinación brinda un sistema inmejorable para una rápida configuración, facilidad de uso, recolección de datos oportuna y seguimiento de rechazos. El TapTone 500 es una solución eficaz para la inspección de sus envases de plástico, metal o vidrio.

Características

- Hasta 2,000 envases por minuto
- 1–3 Sensores de inspección primaria acústica, de proximidad y rayos X
- Hasta 7 entradas digitales opcionales
- Dos salidas de rechazo independientes para la clasificación de envases
- Opciones de montaje en pedestal al piso y en banda transportadora para los sensores
- NEMA 4X, clasificación para IP65



Cómo funciona

Tecnología acústica

Mide la presión o vacío en los envases que no tienen una deflexión o curvatura medible en la tapa—como las botellas de cerveza, latas de para café, frascos de plástico con tapas compuestas y bebidas lácteas en latas de acero. El sensor acústico opera aplicando un “golpe” ligero a la parte superior de cada envase. El tono recibido es directamente proporcional a la presión o vacío dentro del envase. Se mide la frecuencia del tono y se compara con los límites de rechazo fijados por el usuario, donde que los envases fuera de los límites son rechazados. El sensor acústico se utiliza en tapas o coronas metálicas en las que el producto no toca la tapa.



Tecnología de proximidad

Mide la presión o vacío en latas para alimentos, frascos de vidrio y envases con tapas de botón curvatura de la tapa. El sensor de proximidad produce un campo magnético continuo que monitorea la distancia a la tapa metálica y produce un voltaje analógico proporcional. La señal de proximidad continua se analiza digitalmente para producir un valor proporcional al perfil de la tapa. El valor del perfil se compara entonces con los límites fijados por el usuario. Los envases con deflexión de las tapas fuera de estos límites son rechazados.

Capacidad de conectividad en redes y software

- Rápida configuración y cambio de producto
- Protección por contraseñas
- Capacidad para almacenar múltiples tipos de producto
- Soporta múltiples idiomas
- Puerto interfaz serie RS-232

Inspecciones adicionales

Incluyendo tapas faltantes, tapas altas/deformadas, sello de garantía faltante, de aluminio faltante y etiquetas faltantes.

Tecnología de rechazo

Utilizada para rechazar los productos defectuosos de la banda transportadora de alta velocidad. Con su elección de 'rechazo severo' o 'rechazo suave', usted tiene la flexibilidad de rechazar con confianza los productos que no hayan pasado sus criterios de inspección. Teledyne TapTone cuenta con una línea completa de rechazadores. Revise el folleto del Rechazador TapTone para información detallada del producto.

Capacidad de inspección múltiple

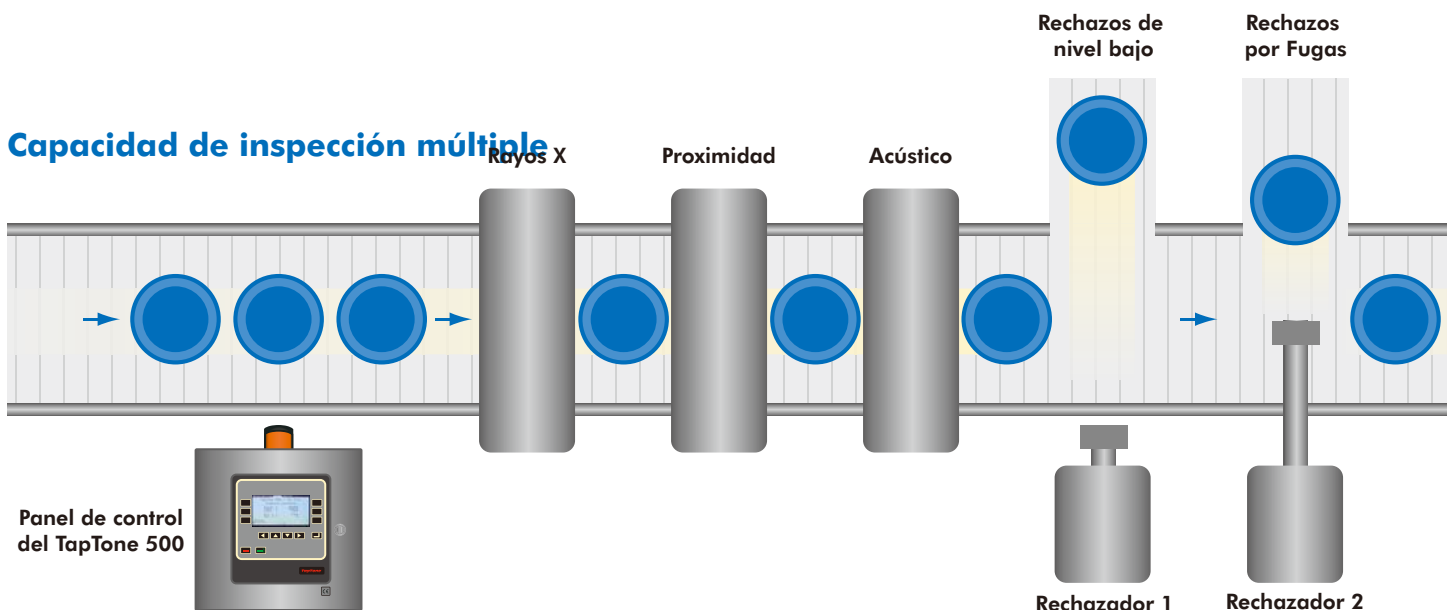

s, latas para bebidas,
de seguridad midiendo la



los.

Tecnología de rayos X

Mide el nivel de llenado del producto en envases de acero, aluminio, vidrio, plástico y papel. Se utiliza un tubo de rayos X para producir un haz de rayos X de baja energía. El haz de rayos X penetra el costado del envase en el área del nivel de llenado. Un detector de rayos X está posicionado en el lado opuesto del envase para medir la intensidad del haz después de que pasa por el envase. La intensidad del haz se compara entonces con los niveles aceptables de energía para determinar el nivel de llenado relativo de cada envase. El sensor de rayos X se utiliza para medir tanto los productos sobrellenados como los de nivel bajo en todo tipo de envases.



TAPTONE 500

ESPECIFICACIONES DEL SISTEMA

ESPECIFICACIONES GENERALES

Eléctricas	115–230 VAC ± 10%, 50–60 Hz, monofásico, 300 watts, 15 amp
Salida digital 1-6	5–60 VDC, 3.5 amps, abierto bajo condiciones normales
Entradas digitales 1-7	3–30 VDC, suministro
Velocidad operación	2,000 envases/min máximo (Salidas de Proximidad, rayos X, Laser, digitales) 1500 envases/min máximo (Acústico)
Temp.de operación	32°–122° F (0°–50° C)
Humedad	0–90%, sin condensación
Altitud	10,000 pies (3,035 m) 1a nivel del mar

CAJA DE CONTROL

Material	Acero inoxidable, NEMA 4X, clasificación IP65
Lavado	Agua a baja presión
Interfaz humana	LCD 240 x 128 pixels, contraluz
Señal de rechazo	24 VDC, 1 amp, pulso variable amplitud y retardo

SENSOR RAYOS X

Fuente de rayos X	Tubo de rayos X, 30–75KV, < 0.2mA
Detector de rayos X	Fototubo multiplicador (PMT), 1.0 pul. (25.4 mm) rango de detección

PRUEBA GRATUITA DE SU PRODUCTO

Teledyne TapTone ofrece una prueba gratuita de su producto para garantizar que pueda ser inspeccionado con la tecnología adecuada antes de que usted compre el sistema TapTone. Nuestros ingenieros de aplicaciones le entregarán un informe integral de la verificación de su producto. Para enviarnos muestras para evaluación, llámenos o ingrese a nuestro sitio web para obtener un Formulario para pruebas de muestras.

Caja de control

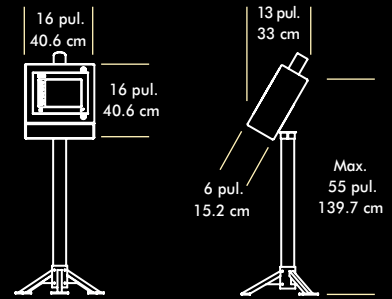

Caja de control con rayos X (SSV-X)

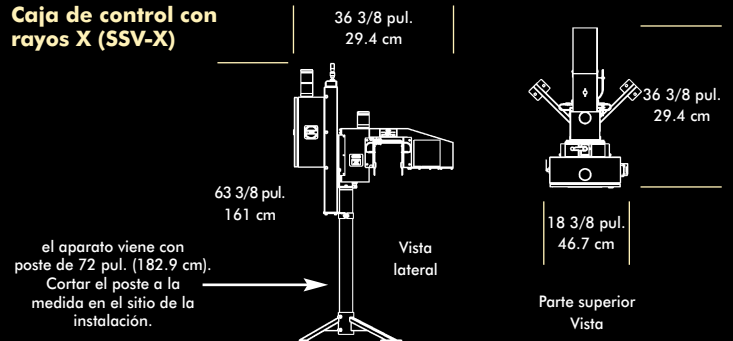

Montaje Rayos X Remoto (RTV-X)

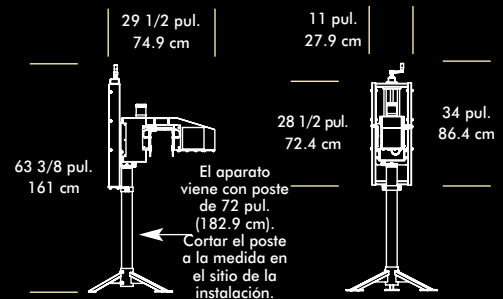

Montajes opcionales de sensores

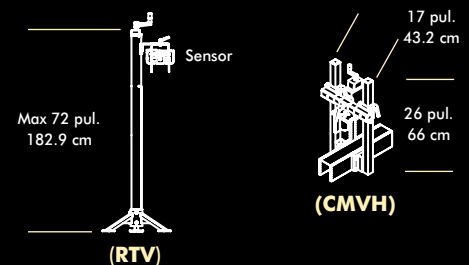

TELEDYNE TAPTONE
Package Inspection Systems
A Teledyne Technologies Company

www.TapTone.com

49 Edgerton Drive • North Falmouth, MA 02556 USA

Tel: 508.563.1000

Fax: 508.5649945

E-mail: taptone@teledyne.com

Con certificación ISO 9001, cumple con las normas de la CE

AWN: 07-005. 8/2007. Especificaciones sujetas a cambios sin previo aviso. TAPTONE es una marca registrada de TELEDYNE TAPTONE. Copyright 2007, TELEDYNE TAPTONE.