

TAPTONE

1000

PBI

Sistema de inspeção de alta velocidade para recipientes de plástico, bolsas e frascos.

Tecnologia de sensores múltiplos no sistema de inspeção

- Detecção de vazamento
- Nível de enchimento
- Defeitos físicos
Tampa alta ou fora de posição e tampa faltante

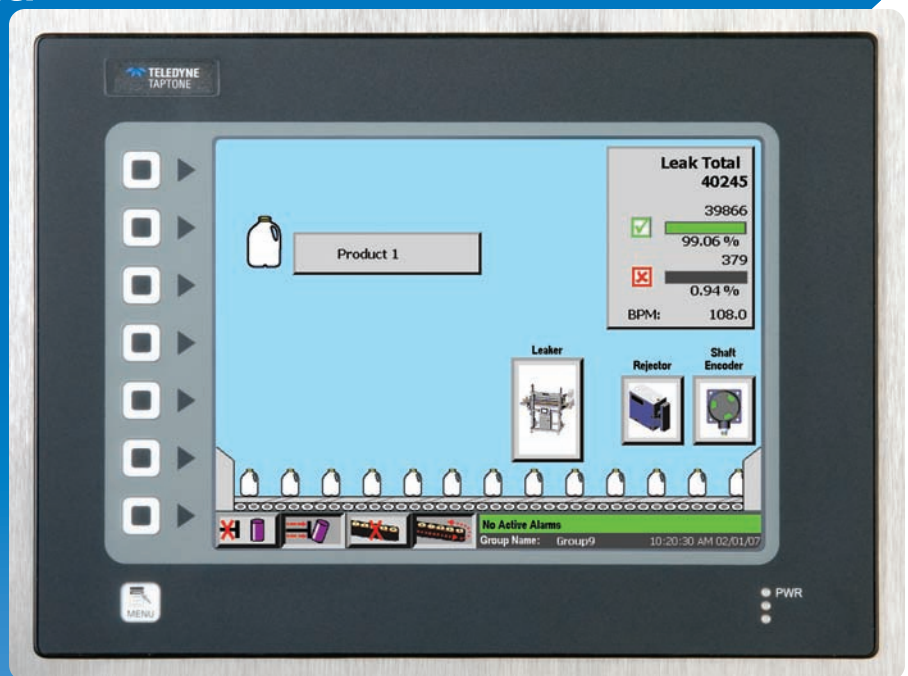

Tela "touch screen" colorida apresenta menus acessados por ícones para permitir uma identificação visual rápida.

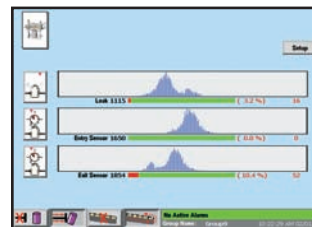

Tela de status

The reject screen shows a table of rejected items. The table has columns for 'Sensor', 'Inspection', 'Value', and 'Rejector'.

Sensor	Inspection	Value	Rejector
1- PBI	Bad Tracking	341	1
2- PBI	Exit Sensor	1011	1
3- PBI	Leaker	629	1
4- PBI	Leaker	627	1

Última tela de rejeições



TELEDYNE TAPTONE
Package Inspection Systems
A Teledyne Technologies Company

www.TapTone.com

TAPTONE

1000

PBI

Tecnologia de sensores múltiplos no sistema de inspeção



Sistema de inspeção do recipientes de plástico

O TapTone 1000-PBI é projetado para detectar vazamentos em recipientes de plástico, bolsas e frascos com velocidades na linha de produção. Com tecnologia DSP avançada e lógica de controle à prova de falhas, o TapTone 1000-PBI inspeciona 100% da produção de microvazamentos. Quando combinado aos sensores ópticos, este também pode detectar enchimentos baixos, exagerados e defeitos no compartimento.

Recursos

- Velocidade de até 61 m por minuto
- Tela "touch screen" colorida
Menus acessados por ícones para permitir uma identificação visual rápida e a configuração do produto
- Detecção de vazamento a partir de 0,003 polegadas
- Histogramas na tela para monitoramento do produto
- Codificador do produto para cronometragem precisa da rejeição
- Até quatro sensores de inspeção primários
- Até sete entradas opcionais
- Até quatro saídas opcionais
- NEMA-4X, compartimento IP 65 com valor nominal

Configurações do recipiente

Altura: mínimo de 57mm; máximo de 330 mm
Largura: mínimo de 12,5 mm; máximo de 215 mm
Comprimento: mínimo de 12,5 mm; máximo de 178 mm

Como funciona

Tecnologia de compressão de sensor duplo

Detecta e rejeita recipientes com vazamento e danificados com velocidades da linha de produção de até 61 m por minuto. O sistema é projetado com correntes paralelas duplas suspensas sobre o sistema de transporte do cliente. À medida que o recipiente passa pelo sistema, as correntes paralelas duplas aplicam uma força sobre a lateral do recipiente. Essa ação comprime o espaço superior do recipiente, que permite uma medição comparativa nos dois avanços e na descarga do sistema. Comparando-se o recipiente com ele próprio no avanço e descarga do sistema eliminará os efeitos de variações típicas vistas no ambiente de produção (nível de



enchimento, temperatura do produto e densidade do contêiner). Utilizando a tecnologia DSP avançada, o controlador T1000 analisa a medição comparativa e atribui um valor de excelência a cada recipiente. Se esse valor estiver fora do intervalo aceito, o sinal de rejeição ativará um sistema de rejeição remoto.



Recursos de software e rede

- Programas predefinidos para comutação rápida
- Níveis de senha definidos por oito usuários
- Capacidade de armazenar diversos tipos de produtos
- Rastreamento automático dos limites superior e inferior de rejeição para melhor sensibilidade.
- Suporta vários idiomas
- Tutoriais e telas de Ajuda integradas
- Diagnóstico remoto
- Suporta protocolos industriais da Ethernet (EtherNet/IP & Modbus TCP)

Inspeções adicionais

Incluem falta de tampa, falta de lacres e falta de rótulos.

Tecnologia de rejeição

Usada para rejeitar produtos com falhas em uma esteira transportadora com velocidade alta. Com a possibilidade de escolha entre a "rejeição brusca" ou "rejeição suave", existe a flexibilidade de rejeitar produtos que não passaram nos critérios de inspeção. A Teledyne TapTone possui uma linha completa de dispositivos de rejeição. Consulte o catálogo de dispositivos de rejeição da TapTone para obter informações detalhadas do produto.

Capacidade de inspeção múltipla

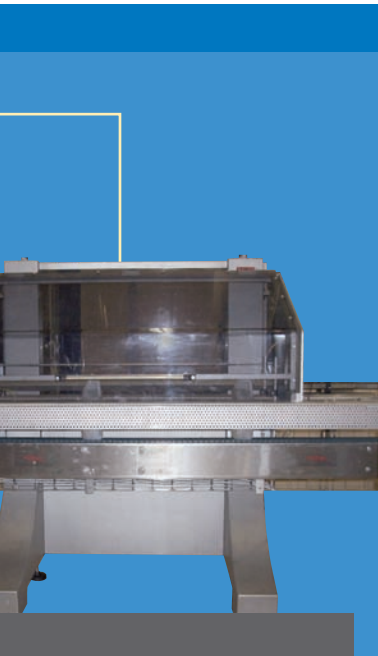
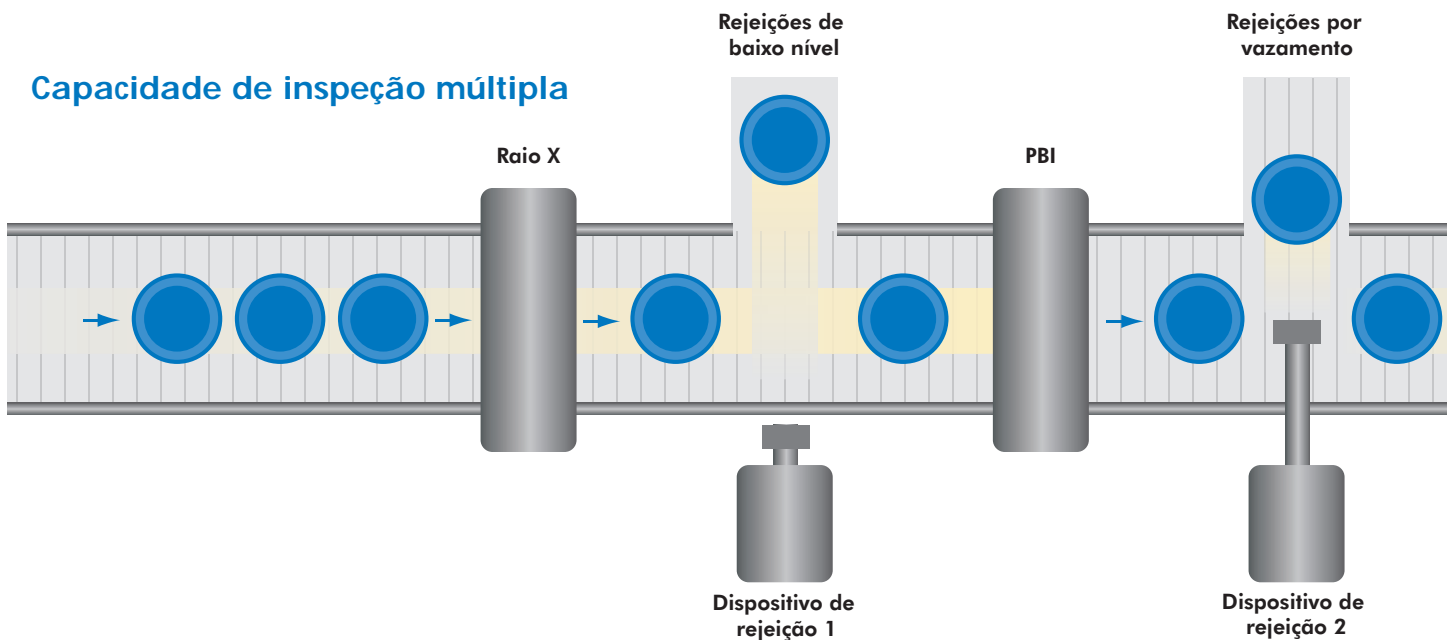

Tecnologia de raio X

Mede o nível de enchimento do produto em recipientes de aço, alumínio, plástico e papel. Um frasco de raio X é usado para produzir um feixe de raio X de baixa energia. Esse feixe penetra na lateral do recipiente na área do nível de enchimento. O detector de raio X é posicionado do lado oposto do contêiner para medir a intensidade do feixe depois que este passa pelo recipiente. Em seguida, a intensidade do feixe é comparada aos níveis de energia aceitáveis para determinar o nível de enchimento relativo de cada recipiente. O sensor de raio X é usado para medir os produtos de baixo enchimento e de enchimento exagerado em todos os tipos de recipientes.



TAPTONE

1000

PBI

ESPECIFICAÇÕES DO SISTEMA

ESPECIFICAÇÕES GERAIS

Eletricidade 415/460 VAC, ± 10%,
50/60 Hz, trifásica

Resfriamento da esteira transportadora ... Necessário com velocidades que ultrapassam 400 recipientes por minuto ou 45 m/minuto (0,75 n Para os recipientes muito rígidos que exigem alta compressão, o resfriamento também é necessário)

Velocidade de operação ... 60 m/minuto (1 m/seg) no máximo

Temperatura de operação ... De de 0°C a 50°C (2° a 122° F)

Umidade De 0 a 90%, sem condensação

Altitude Do nível do mar a 3.035 m

Peso 907 kg (2000 lbs)

Dispositivo Sistema métrico

COMPARTIMENTO DE CONTROLE

Material Aço inoxidável, NEMA 4X, IP65

Limpeza Água com baixa pressurização

Interface com o homem ... 25,4 cm (10 pol.), 256 cores
Tela de toque LCD

ESPECIFICAÇÕES ELÉTRICAS DE ENTRADA

Entradas análogas 1 & 2 ... 0-10 VDC análoga, suprimento 12 VDC

Entradas de acionamento 1 & 2 ... Fio branco do normalmente abertas de 5-15 VDC, suprimento de 12 VDC

Entrada do codificador ... Seleção de 5, 12 ou 24 VDC (padrão é 5 VDC), suprimento de 5 VDC

ESPECIFICAÇÕES ELÉTRICAS DE SAÍDA

Saída de rejeição normalmente abertas/fonte selecionável de 24 VDC, comutador seco de 0 a 60 VDC, 2 amp

SENSOR DE RAIO X

Fonte de raio X Tubo de raio X, de 30 a 75 KV, < 0,2mA

Detector de raio X Tubo foto-multiplicador (PMT), intervalo de detecção de 25,4 mm (1 pol.)

TESTE GRATUITO DO PRODUTO

A Teledyne TapTone oferece o teste gratuito do produto para garantir que este seja examinado com a tecnologia adequada antes do cliente adquirir o sistema TapTone. Os engenheiros de aplicação da empresa enviarão um relatório abrangente sobre a capacidade de testes do produto. Para enviar amostras para análise, entre em contato com a empresa ou visite nosso site para obter o Formulário de teste de amostra.

T1000-PBI

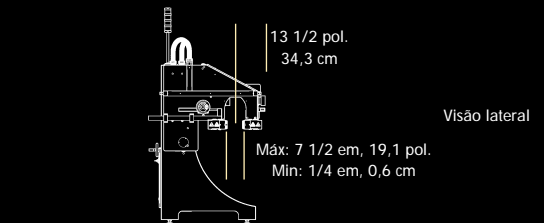
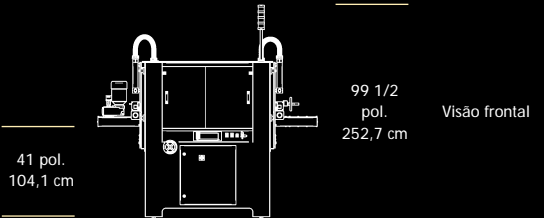
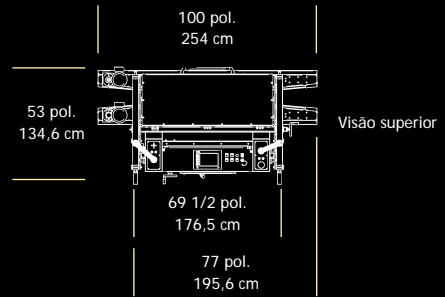

Controle remoto da instalação de raio X (RTV-X)

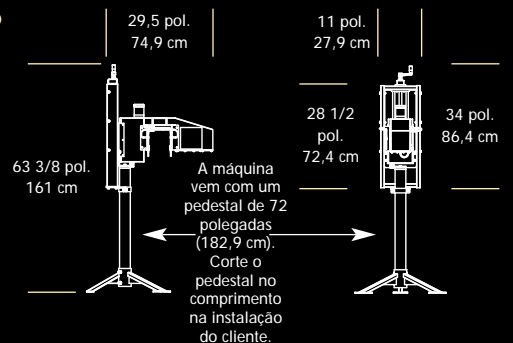

Instalações de sensores opcionais

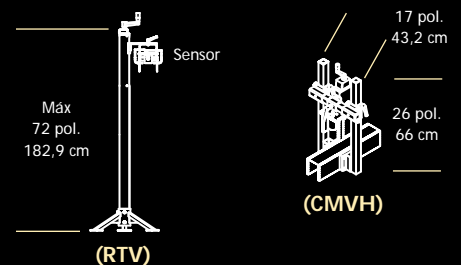

TELEDYNE TAPTONE
Package Inspection Systems
A Teledyne Technologies Company

www.TapTone.com

49 Edgerton Drive • North Falmouth, MA 02556 USA

P: 508.563.1000

F: 508.564.9945

E-Mail: taptone@teledyne.com

Certificado ISO 9001 em conformidade com a marcação CE

AWN: 07-008. 8/2007. Especificações sujeitas à alteração sem aviso prévio.
TAPTONE é uma marca registrada da TELEDYNE TAPTONE. Direitos autorais 2007, TELEDYNE TAPTONE.